

# Летучие мыши на приусадебных участках

Максим Немчинов

24 марта 2025 г.







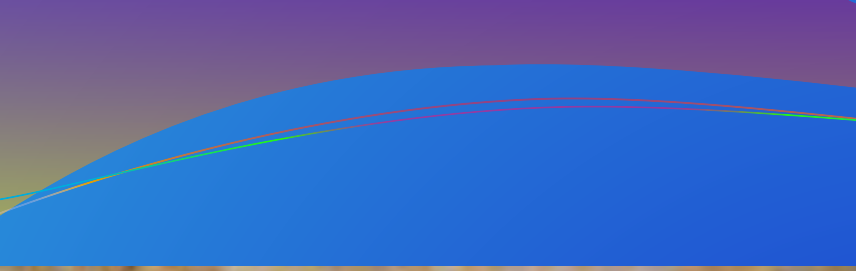





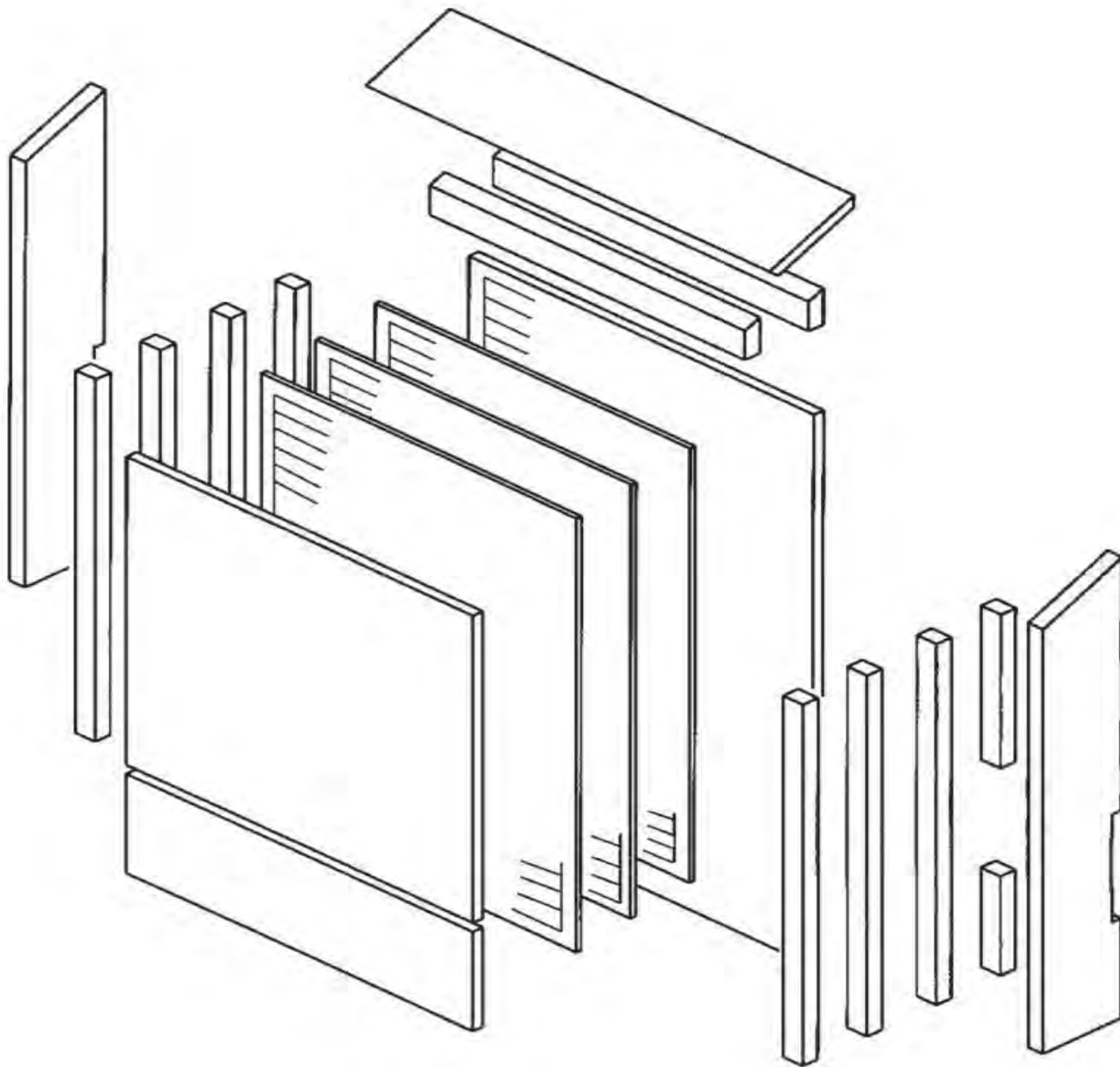



# Размещение

- Минимальное удаление — 6-9 м от крон и иных препятствий
- Высота размещения — 3,5-6 м над землёй
- Не менее 10 часов солнечного обогрева в день
- Может понадобиться защита от хищников (кошки, белки)

# Размещение

- На стенах строений либо на вертикальных столбах
- Не стоит размещать на деревьях
- В пределах 400 м от пресного водоёма
- Разнообразная растительность, особенно сочетание сельскохозяйственной и природной

# Вовлечение в науку

- Цвет
- Экспозиция
- Количество
- Другие особенности размещения

# Вовлечение в науку

- Цвет
- Экспозиция
- Количество
- Другие особенности размещения



# Безопасность прежде всего!

- Медицинская маска
- Риск бешенства
- Не брать в руки
- Домашние питомцы

Спасибо за внимание!